

**IDEAR/PLANEAR—ESTRUCTURAR/REALIZAR** El trabajo que se realiza en Mediación Educativa no solamente se centra en el trato directo con el público, también es de vital importancia el desarrollo práctico que tenemos como mediadores. Es así como se nos asigna la tarea de idear, planear, estructurar y realizar proyectos que serán presentados al público por el mismo mediador que lo creó.

En los primeros pasos de la realización del proyecto está la idea base que parte de una necesidad por desarrollar algún tema que, por lo general, es elegido por el mediador. La libertad creativa en esta etapa es vital, los coordinadores sólo intervienen en detalles como el efecto esperado en el público. El área es un espacio donde las ideas y propuestas son escuchadas y respetadas por el equipo. Son nuestras necesidades e intereses lo que realmente nos inspira a proponer los proyectos. Así, los contenidos vienen justo desde las inquietudes de cada uno. En algunos casos influye nuestra formación académica; en otros, influyen más otro tipo de actividades que disfrutamos, como el cine o la música.

Otro punto importante es que a pesar de que las ideas provienen de una persona, los proyectos se comparten con el equipo completo, lo cual contribuye a un resultado comunitario que es reconocido por los miembros de Mediación como algo único, algo que sólo pasa al compartir pasiones, ideas o conceptos. Creo que se trata de un ejercicio de compañerismo que personalmente no había conocido en otro espacio laboral. **HERRAMIENTAS FORMACIÓN**

Desde lo transdisciplinario, los mediadores hemos aprendido la manera en que diferentes tipos y áreas de conocimiento se articulan para lograr los objetivos de los proyectos, adquiriendo habilidades que nos han llevado, a la mayoría, a desentendernos en el ámbito de la docencia y la gestión cultural o, en todo caso, a considerar hacerlo en el futuro. Los mediadores sabemos que el área nos ha otorgado la formación necesaria y la confianza para sentirnos respaldados y capaces de proponer proyectos desde nuestras habilidades e intereses. Asimismo, para interactuar con diversos públicos, siendo sensibles a las diferentes realidades y contruyendo las estrategias que debemos seguir para realizar las visitas mediadas y las actividades, tanto en museo como en escuelas y otras comunidades.

## REALIZACIÓN DE UN PROYECTO

**SENSIBILIZACIÓN.** A través de las actividades desarrolladas con públicos diversos —escuelas públicas y privadas, niños en situación de calle, adolescentes, entre otros— Mediación sensibiliza ante diferentes realidades, cercanas y ajenas a nuestros propios contextos personales, desarrollando empatía y capacidad de escucha, habilidades que valoramos como fundamentales para nuestro desarrollo profesional. **COMUNICACIÓN.** Uno de los principales retos al integrar al equipo es que muchos somos tímidos o introvertidos, lo cual genera inseguridad para expresar nuestras ideas y propuestas, además de preocupar por desempeñar actividades con público. Sin embargo, con el tiempo y a través del trabajo realizado, mejoramos notablemente nuestras habilidades para comunicarnos, tanto dentro del área como con los grupos que atendemos, a través de la escucha y la mejora en nuestras habilidades de expresión. También logramos adaptar el lenguaje para lograr un diálogo con otros desde un enfoque menos académico y jerárquico.

**MANEJO DE GRUPOS.** Un gran reto que los mediadores encontramos fue desarrollar actividades con grupos. La mayoría de nosotros no contamos con experiencia y se siente un gran nerviosismo por realizar exitosamente actividades con distintos públicos. Es todo un reto lograr generar interés, atención y un proceso de aprendizaje. Mediante las visitas mediadas y los proyectos llevados a cabo fuera del museo, desarrollamos la habilidad de manejar grupos diversos y numerosos, encontrando las estrategias para mantener el control de las situaciones que surgen en cada actividad, así como la manera de lograr los objetivos de cada taller, adecuando el mensaje que se busca transmitir a las características de cada grupo.

**CONCIENCIA POLÍTICA.** A través del estudio y uso de los contenidos del museo, muchos de nosotros vivimos un proceso personal de aprendizaje en el que cuestionamos nuestras formas de pensar y posturas respecto a diferentes temáticas sociales, formándonos de manera más integral, ya que al trabajar con el público no nos consideramos sujetos pasivos que sólo transmitimos información, sino que, junto a las personas, compartimos y construimos conocimientos y experiencias. **TRABAJO EN EQUIPO.** Debido a factores como el perfil transdisciplinario del equipo, así como el ambiente de comunicación y confianza —escuchando y contribuyendo a las propuestas de los demás—, podemos desarrollar proyectos en conjunto, expresando libremente nuestras ideas y propuestas, aprendiendo a confiar en el trabajo de los compañeros y ejerciendo liderazgo cuando es necesario. **CREACIÓN DE PROYECTOS.** Muchos de nosotros encontramos en el CCUT la primera oportunidad para plantear una idea que pudiera ser materializada en un proyecto. Aprendemos como implementar dicho proyecto a través del diseño de actividades y la gestión de recursos, siendo para algunos la manera en que nos interesamos por la gestión cultural como camino de vida.

**TRABAJAR A DISTANCIA.** Por el contexto específico en el que se desarrolla esta publicación, quisimos también reflexionar sobre el reto para el trabajo a distancia. En este marco y gracias también a todo lo anterior, pudimos adaptarnos al trabajo en equipo, la generación de contenidos, así como la implementación de actividades a través de plataformas digitales. Hemos logrado desarrollar en equipo nuevas formas de comunicarnos con el público, aplicando estrategias para generar interés, además de seguir creando contenidos para nuevas plataformas digitales. Reconocemos que, además de un reto, el trabajo a distancia también significa una oportunidad de llegar a nuevos públicos de maneras innovadoras.

## HABILIDADES DESARROLLADAS

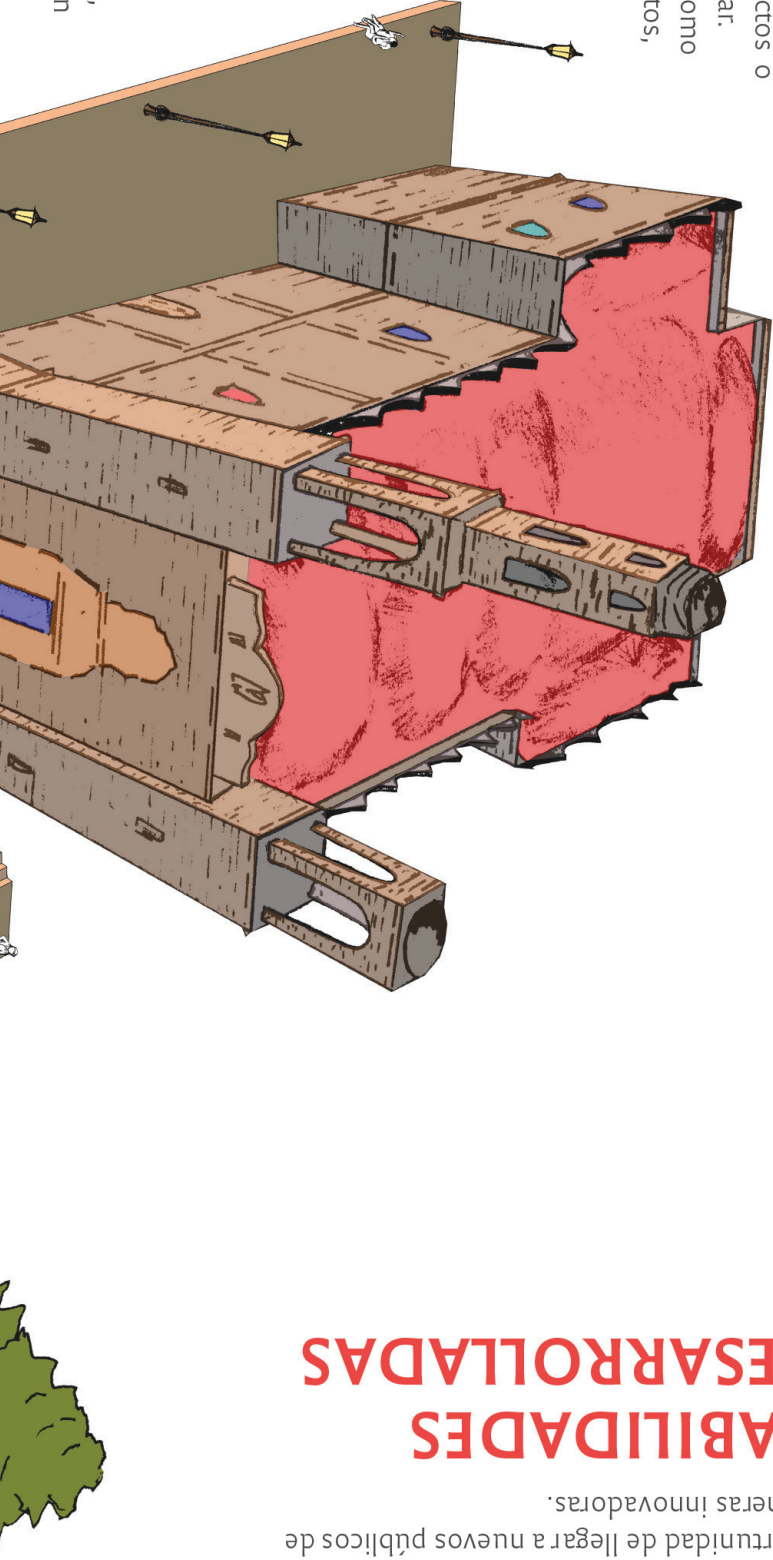

**SER ÚTIL** En Mediación, muchos de nosotros sentimos que nuestras habilidades por primera vez son útiles y son aprovechadas, no como algo adicional, sino como algo fundamental para el desarrollo de diferentes proyectos o contenidos. Así, inquietudes y talentos que no habíamos desarrollado por no ser útiles, aquí encuentran un lugar. El crecimiento personal en Mediación es un común denominador en los mediadores, crecemos tanto personal como profesionalmente y logramos encontrar rumbos distintos a los que nos habíamos imaginado, descubriendo gustos, habilidades y capacidades que no sabíamos o creíamos tener. **TESTIMONIOS**

**Yarely Vázquez** Durante mi etapa como mediadora y utilizando mis conocimientos como diseñadora y mi práctica con el trato al público ya adquirida, realicé un taller de grabado que obtuvo buen recibimiento y que más tarde pude llevar a otro espacio cultural tras mi salida del CCUT. **Anahí González** Descubrí un incesante interés por la geopolítica del cuerpo a raíz de la elaboración de un proyecto en el que fusioné mi amor por la poesía y el papel del cuerpo como un medio de expresión. Además de realizar talleres con esta temática para preparatorios, fui contratada por el mismo CCUT para dar un taller de cuerpo que presentó sus resultados en la Fiesta del Libro y la Rosa. Actualmente publiqué mi primer libro de poemas en relación con el cuerpo y soy tallerista en diversos espacios. **Ana** Actualmente soy profesora de Historia con niños de secundaria y busco que mi forma de dar clases se parezca a lo que se aplicó en Mediación, donde la información se instala en los demás desde la reflexión y no desde un riguroso sistema donde yo sería la única responsable de reparar conocimiento.

**Roberto** Yo tenía inquietudes creativas que consideraba como un pasatiempo, sin embargo, al abrirse un espacio para esas formas de expresión me di cuenta que dichas habilidades servirían no sólo como pasatiempo, sino que ya me permitían comunicar ideas, información o elementos comunicativos. Actualmente cuento con varias publicaciones ilustradas por mí y pienso dedicarme más a fondo al lenguaje visual.

## CRECIMIENTO PERSONAL Y PROYECTOS FUTUROS

## EXPERIENCIA DE TRABAJO: CÓMO LO VIVEN LOS MEDIADORES TRABAJO COLABORATIVO TRANSDISCIPLINARIO

En Mediación educativa siento la pertenencia al equipo. La diversidad de perfiles de quienes integramos el grupo son un elemento muy valioso, nos ayuda a ampliar nuestras perspectivas y a construir empatía, tanto en el ámbito laboral como en el personal. Muchos de nosotros disfrutamos la dinámica interna del área de Mediación. El compañerismo, el trabajo en equipo y la amistad que desarrollamos son muy enriquecedores: el trabajo individual es reconocido y también se mantiene un constante proceso de aprendizaje gracias a las aportaciones de los integrantes del equipo. Uno siempre aprende de las experiencias vividas en el diseño de actividades y de su implementación con el público.

## METODOLOGÍA DE TRABAJO

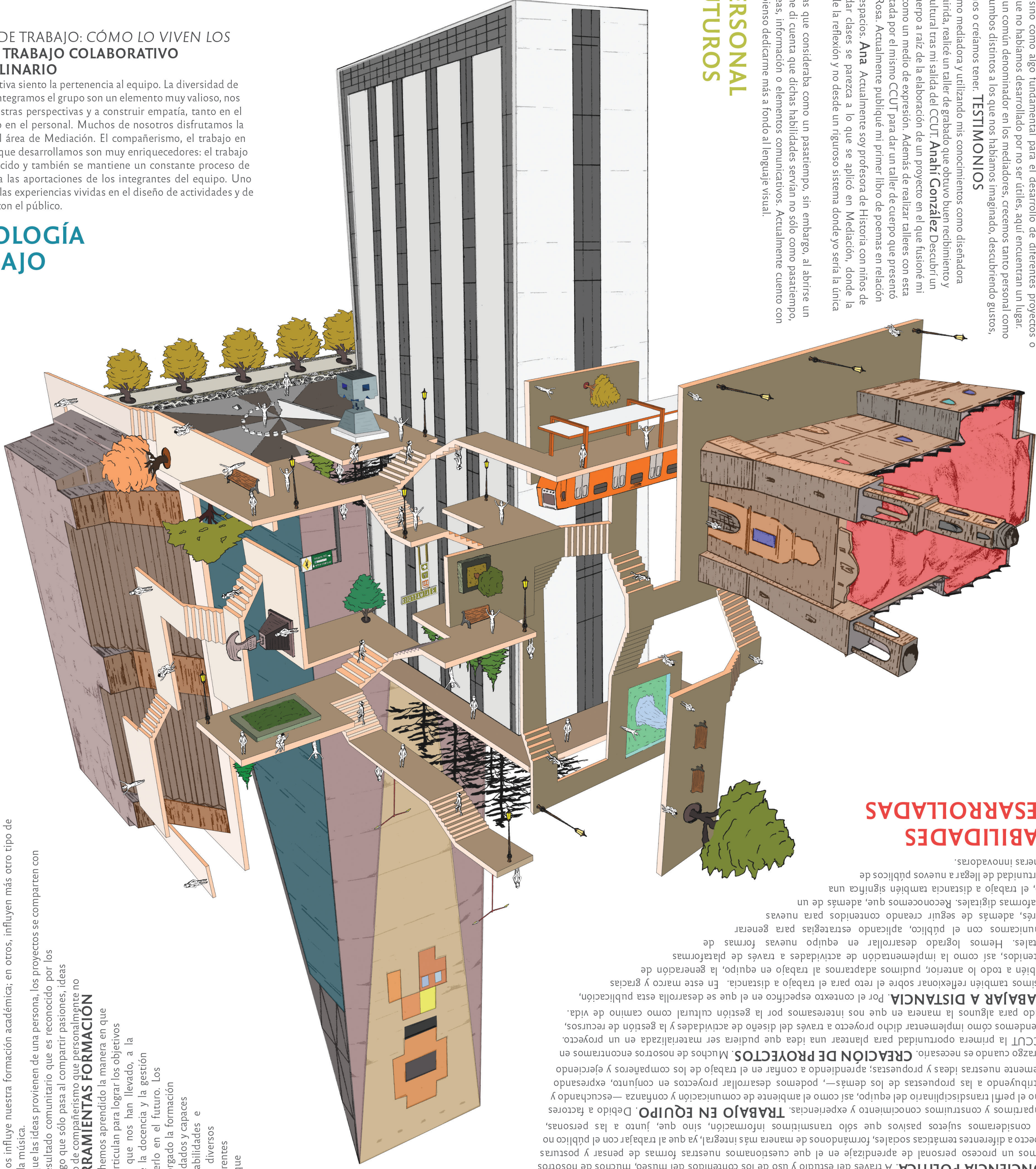

El proyecto de mediadores investigadores se divide en dos partes: por un lado, la capacitación y formación de los jóvenes; por el otro, el diseño de proyectos. Es fundamental que un mediador se forme para desarrollar sus propias inquietudes y aplicarlas a los proyectos del CCUT. **CAPACITACIÓN INTRODUCTORIA** Al ingresar al área, los mediadores tienen una capacitación que comprende: los museos como espacios de construcción de discursos; el trabajo con comunidades desde una perspectiva decolonial; la mediación como un proceso de construcción de pensamiento crítico e identidad individual y colectiva. **CAPACITACIÓN PERMANENTE** Mediación cuenta con un seminario permanente donde una vez por semana se discuten temas de interés para el desarrollo de nuestros proyectos. Los temas versan desde memoria, movimientos sociales, decolonialismo, reconocimiento de la alteridad, etc. **DISEÑO DE PROYECTO** Todo mediador tiene la obligación de diseñar individual o colectivamente un proyecto para el trabajo con público que parta de sus conocimientos e intereses. Para ello debe reconocer sus temas de interés, investigar y formarse en el tema, planificar el tipo de proyecto a realizar, identificar público al que se dirige; definir objetivos, estructurar el plan de trabajo y los procesos a seguir en el trabajo con el público, compartir con los otros mediadores el proyecto para recibir retroalimentación. Finalmente, el mediador realiza el proyecto con el público, lo evalúa y lo presenta a modo de ponencia en el Coloquio de Mediación Educativa donde reflexiona críticamente sobre su proceso y lo comparte con los otros.

# cariño, COMPAÑERISMO, hermandad

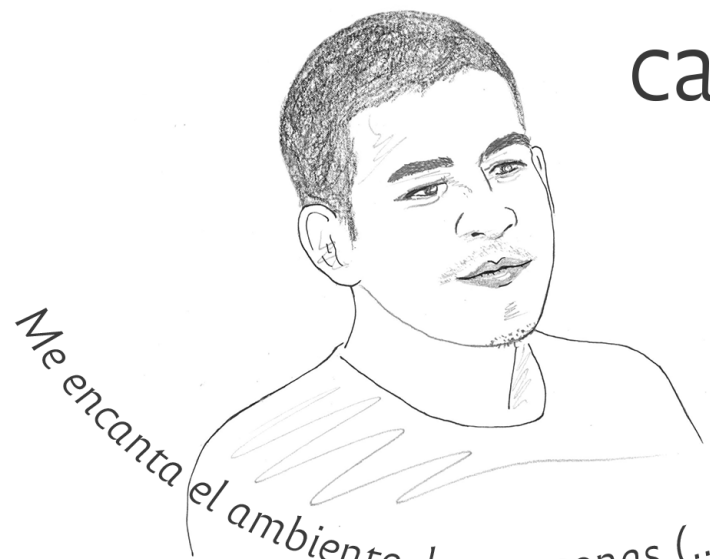

Me encanta el ambiente, las personas (...) sentir que hago algo de provecho que tiene un objetivo

Sensibilización  
aprender a escuchar al OTRO  
empatía



trabajo colaborativo

Me siento útil en ESTE ESPACIO



Cambio de perspectiva, diversidad, apertura a relacionarse

Antes de mediación no me imaginaba dando talleres, Me di cuenta de que me quiero dedicar a desarrollar proyectos pedagógicos.  
**AHORA, ME DEDICO A DAR talleres**

El manejo del público y de grupos numerosos es una habilidad que he adquirido

Te sientes valorado y aprendes a valorar el trabajo de los demás

agarré mucha **confianza**  
Me siento con confianza en mí, en los compañeros y en lo que hacemos

Exponer mejor mis ideas, he aprendido a escuchar



pasión por transmitir conocimientos

Mediación es un espacio diferente a otros museos por que genera comunidad

Conocer el ámbito educativo y la gestión cultural; habilidad para interactuar con las personas llevada a otro nivel



Antes era introvertido. Nunca me imaginé poder hacer esto

sentirme abrazada

Mi reto fueron los nervios (...) nació el amor a los museos

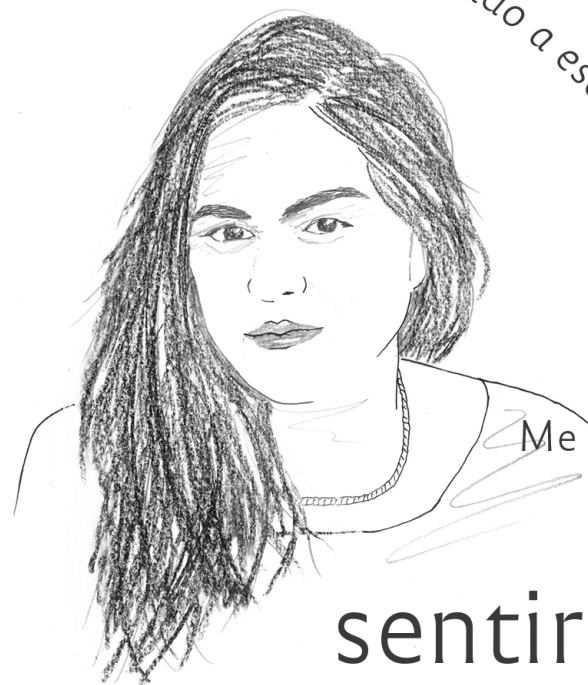

Me he construido como persona congruente con mis acciones sociales y políticas

sentirme capaz



cuestionar lo que me ENSEÑARON y lo que CREO:  
**conciencia política**



equipo diVERso con intereses similares

Aprendí a dirigirme a públicos diferentes.



Me encanta el ambiente, las personas... Sentir que hago algo que tiene un objetivo

se pueden plantear proyectos novedosos



Me sensibilicé muchísimo a distintas realidades. Conocer cómo se plantea un proyecto, cómo se crea, se presenta al público...

Mejorar mis habilidades de comunicación

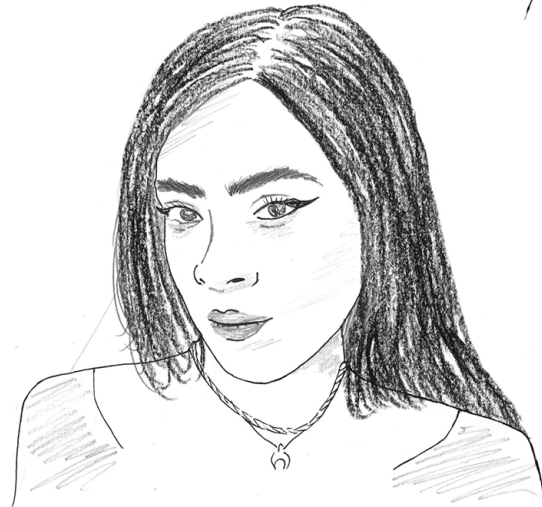

Me enriquece mucho escuchar a los otros, a les otros... Ser empatico, entender sus contextos y salir de mi burbuja

me apasiona que no dejamos de aprender

Manejar públicos diferentes... Tienes que saber por dónde llevar la visita.  
**ÉSE ES EL RETO**

Que mis intereses tengan una dirección



se siente genial

cuestionarme a mí misma  
crecimiento

cambio de perspectiva, diversidad, apertura a relacionarse  
desarrollar proyectos desde cero

no me veía hablando en público



Es enriquecedor trabajar en un ambiente transdisciplinario... Conocer cómo se involucran diferentes carreras con la cultura

Dejar lo individual y ser más empático con el otro y el entorno

Comprender y aterrizar **de QUÉ manera** puedes comunicar algo para que la gente pueda comprenderlo

trabajo en equipo

Si alguien tiene una idea todos trabajamos en ella y nadie está mal. Nadie te hace sentir menos

poder expresarme **de** construirme